

coccolle®

Arona

RO Cărucior

GB Stroller

IT Passeggino

HU Babakocsi

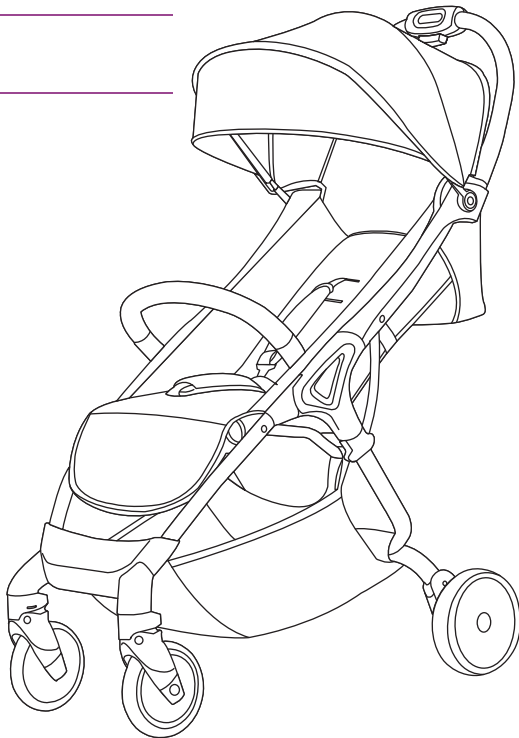

Manual de instructiuni / User's manual /
Manuale di istruzioni / Hasznalati utmutato

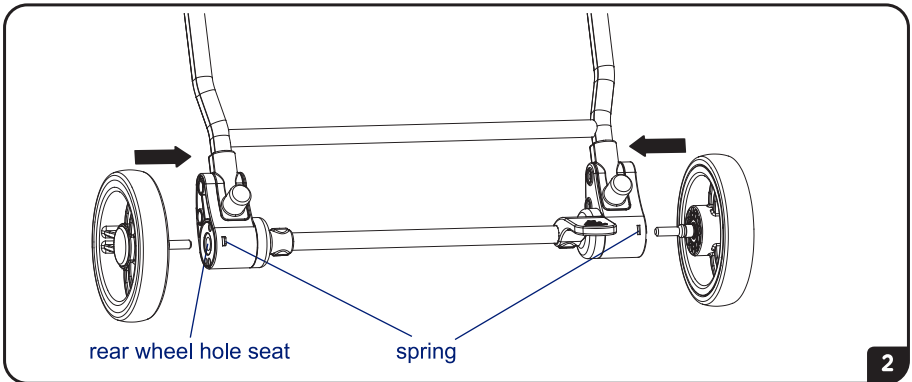
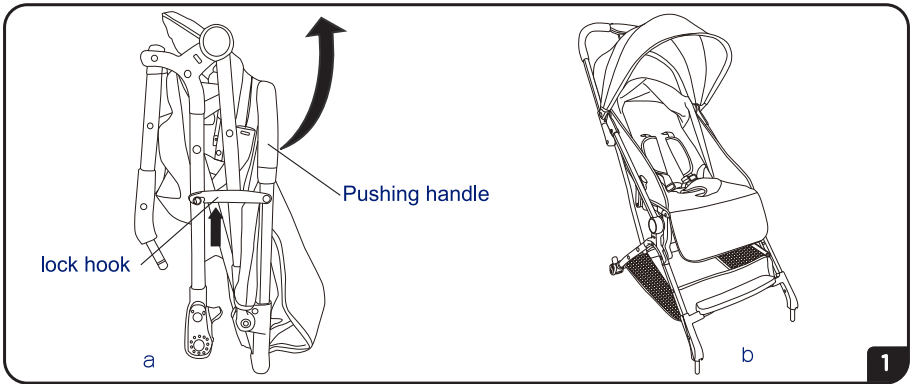
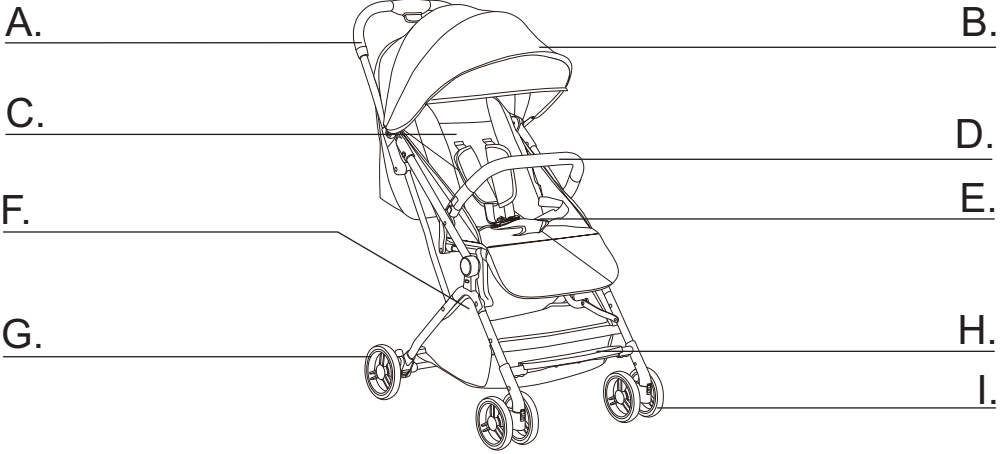

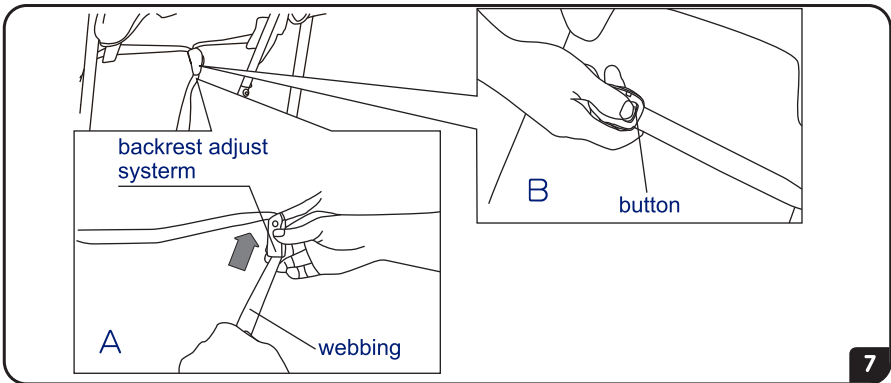
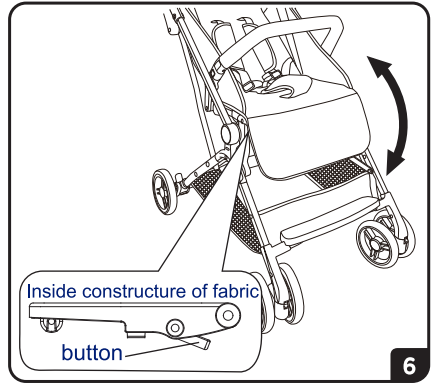
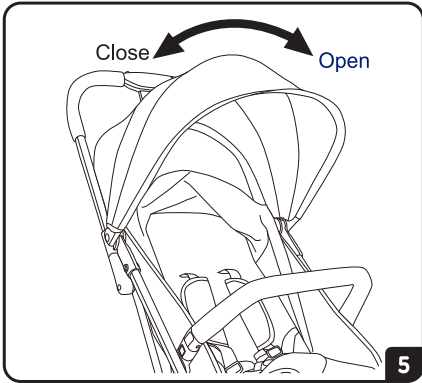
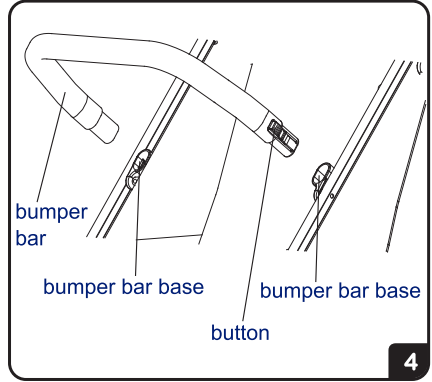
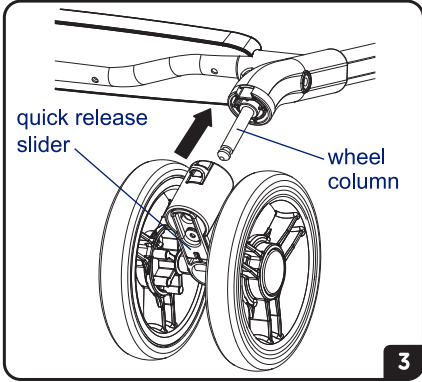

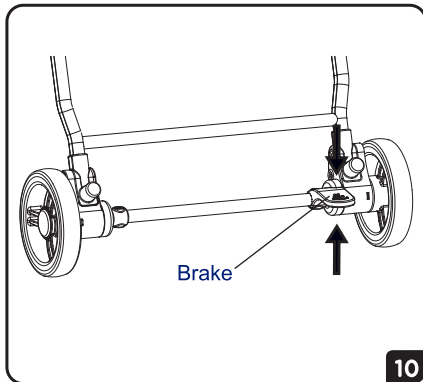
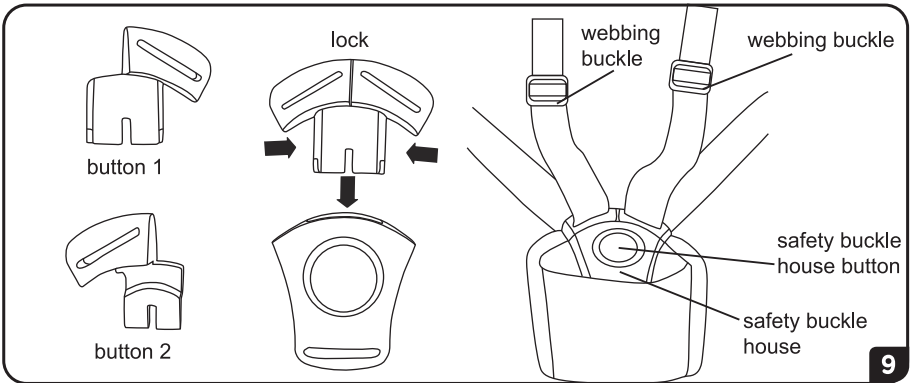
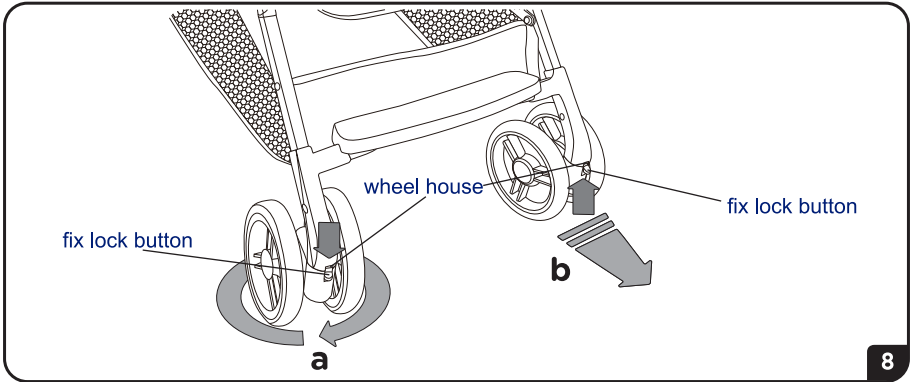

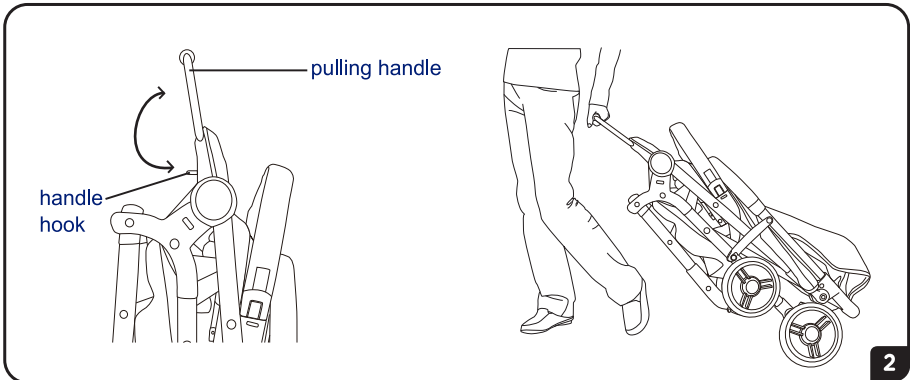
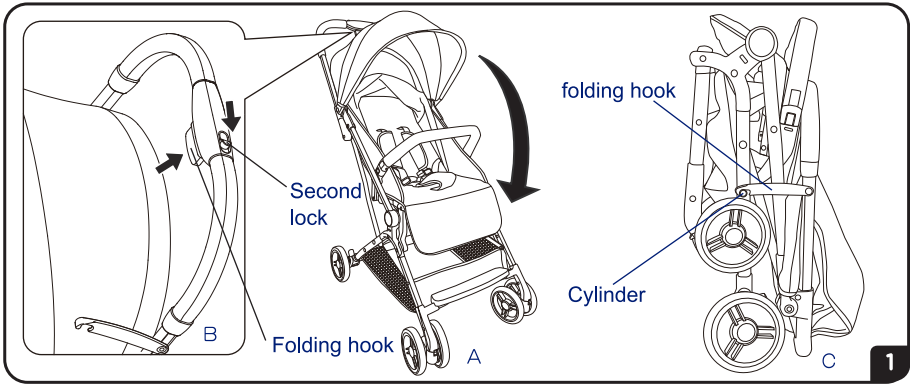

RO: imaginile din acest manual au scop ilustrativ. Produsul achizitionat de dvs poate sa difere.

EN: the images shown in this instructions manual have illustrative purpose. The product purchased by you may look different.

IT: Le immagini mostrate in questo manuale di istruzioni hanno scopo illustrativo. Il prodotto acquistato da voi potrebbe sembrare diverso.

HU: Az útmutatóban bemutatott képek szemléletes célt szolgálnak. Az Ön által megvásárolt termék eltérő lehet.

Atentionari

1. Nu lasati niciodata copilul nesupravegheat.
2. Utilizati intotdeauna centura de siguranta.
3. Asigurati-va ca toate dispozitivele sunt bine fixate inainte de utilizare.
4. Pentru a evita pericolul asigurati-va ca tineti copilul departe atunci cand plati si deplati caruciorul.
5. Utilizati caruciorul doar pentru un copil o data.
6. Acest carucior este destinat copiilor de la 0-36 luni.
7. Nu puneti greutati mai mari de 15 kg in carucior.
8. Nu puneti greutati greutati mai mari de 5 kg in cosul de cumparaturi.
9. Nuj adaugati salteluta mai mare de 25mm in carucior.
10. Nu lasati copilul sa se joace cu caruciorul.
11. Nu adaugati genta sau alte accesorii pe maner sau pe copertina deoarece caruciorul se poate rasturna si copertina se poate prabusii.
12. Orice greutate aditionala adaugata pe maner poate afecta stabilitatea caruciorului.
13. Folositi pozitia cea mai inclinata atunci cand utilizati caruciorul pentru copilul nou nascut.
14. Ajustati curelele de umeri la nivelul cel mai jos atunci cand copilul este sub 6 luni si trebuie sa foloseasca centura de siguranta.
15. Asigurati-va ca frana este activata atunci cand puneti sau scoateti copilul din carucior.
16. Va rugam sa folositi doar piese autorizate de producator sau distribuitor.
17. Acest produs nu este destinat pentru alergare sau patinaj.
18. Tineti departe de foc.
19. Tineti pungile de plastic departe de copil pentru a evita sufocarea.
20. Este periculos sa lasati copilul nesupravegheat.
21. Utilizati intotdeauna bifurcatia curelei cu centura de talie.
22. Verificati daca toate elementele sunt bine fixate inainte de utilizare.
23. Nu folositi accesorii care nu sunt aprobate de producator.

Atentie!

Citit acest manual de instructiuni cu atentie inainte de utilizare si pastrati-l pentru referinte viitoare. Siguranta copilului dvs poate fi pusa in pericol daca nu respectati aceste instructiuni.

Componente:

- A. Maner
- B. Copertina
- C. Spatar
- D. Bara de protectie
- E. Centura de siguranta
- F. Cos de cumparaturi
- G. Roata spate
- H. Suport de picioare
- I. Roata fata

Depliati si asamblati

1. Deschideti caruciorul: fig. A - desfacti carligul de blocare si trageți manrul pana cand auziti click si apoi deschideti caruciorul asa cum se arata in fig B.
2. Instalarea/scoaterea rotilor din spate: Inserati axa rotii din spate in orificiul rotii pana cand auziti sunetul click. Repetati aceasta actiune si cu roata cealalta. Apasati butonul pentru a scoate rotile.
3. Instalarea/scoaterea rotilor din fata: Introduceti roata din fata in locasul destinat acesteia pana cand auziti sunetul click si asigurati-va ca butonul de eliberare este in locul potrivit. Repetati aceasta actiune si pentru partea cealalta. Trageți inapoi butonul de eliberare pentru a scoate roata.
4. Instalarea barii de protectie: Introduceti bara de protectie in locasurile destinate acesteia pana cand butonul apare. Apasati butonul pentru a scoate bara de protectie.
5. Utilizarea copertinei: Pentru a deschide si inchide copertina, impingeti copertina in fata si trageți in spate.
6. Ajustarea suportului pentru picioare: in sus: ridicati in sus direct pana cand auziti sunetul click; in jos: trebuie sa apasati butoanele de pe ambele parti si apoi sa lasati in jos.
7. Ajustarea spatarului: fig.A – Tineti chinga cu o mana, apasati butonul si trageți in sus cu cealalta mana. Apasati butonul pentru a lasa spatarul in jos.
8. Rotirea rotii pivotante din fata: Apasati butonul de blocare dpana cand auziti click. Roata din fata se poate pivota. Ridicati butonul rotii din fata si asa roata din fata va sta in pozitie dorita. Fig B.
9. Ajustarea cataramii centurii:
Inchidere: puneti butonul 1 si butonul 2 impreuna apoi apasati in catarama centrala pana cand auziti sunetul „click”.
Deschideti: apasati butonul cataramii centrale.
Butonul de reglare a curelei: trageți de agrafa curelei centurii in sus si in jos pentru a regla lungimea acesteia.
10. Utilizarea franei: Apasati pedala franei rotii din spate pentru a o bloca. Ridicati pedala si roata din spate nu va mai fi blocata. Cand caruciorul este stationat, frana trebuie activata.
11. Plierea:
1. Pliati spatarul si copertina prima data si apoi ajustati suportul de picioruse asa cum arata in fig.A. Cu o mana apasati al doilea buton de pliere ca in sageata aratata in poza si prindeti butonul de pliere in acelasi timp (fig.B). Apasati in fata si pliati caruciorul (fig. C) si in final agatati clema de blocare pe cadru (fig. C).
2. Trageți: Scoateti manerul din partea de jos a suportului de picioare cum arata sageata din poza si apoi trageți caruciorul. Cand nu il folositi, asigurati-va ca manerul este blocat cu carligul acestuia.

Warnings!

1. Never leave your child unattended. Always keep child in view when in stroller.
2. Always use the restraint system.
3. Ensure that all locking devices are engaged before use. To avoid injury, ensure that your child is kept away when unfolding and folding this product.
4. Only use one child for one stroller.
5. This stroller is suitable for 0-36 months.
6. Do not put more than 15kg in each stroller seat. Do not put more than 5kg in each basket.
7. Do not allow to add cushion over than 25mm in the seat. Do not let your child play with this product.
8. Never place or hang parcels, bags or accessories on the handle or canopy. The stroller may tip over or the canopy may collapse. This stroller is for use by one child in each seating only. Any load attached to the handle affects the stability of the pram/pushchair.
9. This stroller is designed to be used from birth shall recommend the use of the most reclined position for new born babies. Please adjust the shoulder belt to the lowest level when the child less than 6 months, and must use the safety harness. Keep child away from the product when you folding, unfolding or adjusting it.
10. Ensure the parking brake is engaged during the loading and unloading of children.
11. Please use the spare parts from manufacturer or distributor. This product is not suitable for running or skating.
12. Please keep away from fire.
13. Keep the plastic cover away from children to avoid suffocation.
14. It may be dangerous to leave your child unattended. Always use the crotch strap in combination with the waist belt.
15. Check that this product body or seat unit attachment devices are correctly engaged before use.
16. The accessories which are not approved by the manufacturer shall not be used. This product complies with EN 1888:2012.

IMPORTANT- READ THESE INSTRUCTIONS CAREFULLY BEFORE USE AND KEEP THEM FOR FUTURE REFERENCE. YOUR CHILD'S SAFETY MAY BE AFFECTED IF YOU DO NOT FOLLOW THESE INSTRUCTIONS.

Spare parts list

- A. Pushbar
- B. Canopy
- C. Backrest
- D. Bumper bar
- E. Safety belt
- F. Shopping basket
- G. Rear wheels
- H. Footrest
- I. Front wheels

Assembly steps

1. Open the stroller: As shown in figure a., first release the lock hook and pull up the pushing handle until you hear the click sound, the open stroller is shown in figure b.
2. Installation/ Removal of the rear wheels: Insert the rear wheel axle into the hole from the frame until hear a click sound (the spring in right place). Repeat this action on the other side. Press down the spring to discharge the wheels.
3. Installation/ Removal of the front wheels: Insert the front wheel house into the wheel column until hear a click sound and make sure the quick release slides in the right place, repeat this action on the other side. Pull back the quick release slider to discharge the front wheels.
4. Installation of the bumper bar: Insert the bumper bar into the base until the button pops up. Press the button to pull out the bumper bar.
5. Canopy opening and closing: pull and push upward the first canopy wire.
6. Footrest adjustment: upward: push it upward directly until you hear "click" sound; downward: you need to press the button on both sides firstly, then press it down.
7. Backrest adjustment: see figure A, hold the webbing with one hand, then press the button and lift it upward with the other hand. Press the button to lower downward the backrest.
8. Front wheel swiveling: see figure A: push the lock button down until you hear the click sound; now, the wheel can rotate freely. To stop the wheel from swiveling: see figure B: lift upward the button and front wheels will be fixed.
9. Safety belt adjustment: lock: put the button 1 and button 2 together, then push into the safety buckle house and hear the "click". To release: press the safety buckle house button. To adjust length: push the belt's buckle upward and downward so you can adjust the length of the safety belt.
10. Use of brakes: Step on the rear wheel brake device and the rear wheels will be braked. Lift the brake device and the rear wheel will not be braked anymore. When the stroller intends to remain stationary, the rear wheels must always be braked.
11. Folding: Fold the backrest and canopy first, then adjust the footrest to the state as shown in figure A. With one hand push the second lock according to the direction of arrow, and pinch the folding button at the same time (as shown B). Push forward and fold the stroller (as shown C). And finally hang the folding hook onto the frame (as shown C).
12. Drag: Take out the pulling handle from the bottom of footrest according to the direction of arrow as shown in the figure, then you can drag. When not in use can be replaced, just make sure the handle hook stuck drag handle.

Avvertenze!

Avvertimento! Non lasciare mai il bambino incustodito. Tenere sempre in vista il bambino quando si trova nel passeggino.

Avvertimento! Utilizzare sempre il sistema di imbracatura.

Avvertimento! Assicurarsi che tutti i dispositivi di bloccaggio siano innestati prima dell'uso.

Avvertimento! Per evitare lesioni, assicurarsi che il bambino sia tenuto lontano durante lo spiegamento e la piegatura di questo prodotto.

Avvertimento! Questo prodotto è adatta solo per un bambino alla volta.

Avvertimento! Questo passaggio è adatto per bambini tra 0 e 36 mesi.

Avvertimento! Il peso massimo non deve superare 15 kg.

Avvertimento! Peso massimo cestino: non deve superare 5 kg.

Avvertimento! Non aggiungere un cuscino più grosso di 25 mm.

Avvertimento! Non lasciare il vostro bambino giocare con il prodotto.

Avvertimento! Mai posizionare o appendere pacchi, borse e accessori su manubrio o sul tettuccio. il passeggino potrebbe ribaltarsi o il tettuccio potrebbe collassare.

Avvertimento! La sedia del passeggino è adatta a un bambino a la volta.

Avvertimento! Qualsiasi carico collegato al manico influisce sulla stabilità del passeggino.

Avvertimento! I passeggini progettati per essere usati dalla nascita raccomandano l'uso della posizione più reclinata per i neonati.

Avvertimento! Si prega di aggiustare gli spallacci a livello più basso quando il bambino a meno di 6 mesi, e sepre usare la imbracatura.

Avvertimento! Sempre assicurarsi che la freno del passeggino è impegnata quando si mette o si toglie il bambino dal passeggino.

Avvertimento! Questo prodotto non è adatto per pattinare o correre.

Avvertimento! Tenere lontano dal fuoco.

Avvertimento! Tenere il coperchio di plastica lontano dai bambini per evitare il soffocamento.

Avvertimento! Può essere pericoloso a lasciare il vostro bambino incustodite.

Avvertimento! Sempre utilizzare la cintura inguinale con gli spallacci.

Avvertimento! Controllare che i dispositivi di fissaggio del telaio o del sedile siano correttamente inseriti prima dell'uso.

Avvertimento! Gli accessori che non sono approvati dal produttore non devono essere utilizzati.

AVVERTIMENTO

IMPORTANTE - LÉGÈRE QUESTI ISTRUZIONI CON ATTENZIONE PRIMA DELL'USO E CONSERVARLI PER USO FUTURO. LA SICUREZZA DEL TUO BAMBINO PUÒ ESSERE AFECTATA SE NON SEGUETE QUESTE ISTRUZIONI.

Elenco parti componenti

A. Maniglia di spinta

B. Tettuccio

C. Schienale

D. Paraurti

E. Cintura di sicurezza

F. Cestino di spesa

G. Ruota posteriore

H. Poggiapiedi

I. Ruota anteriore

Apertura e assemblaggio

1. Apertura passeggino: come mostrato in figura a prima rilasciare il gancio di sicurezza e tirare verso l'alto la maniglia di spinta fino a sentire un clic, lo stato aperto come mostrato in figura b.

2. Installazione / disinstallazione ruote posteriore: Inserire l'asse della ruota posteriore nel telaio fino a sentire un clic (la molla nel posto giusto). Ripetere questa azione per l'altra ruota. Premere verso il basso il pulsante al centro della ruota per disinstallare la ruota.

3. Installazione / disinstallazione ruote anteriori: inserire la ruota anteriore nell'asse del telaio finché si sente un clic e assicurarsi che il pulsante di rilascio scorra nella posizione corretta. Ripetere la procedura per l'altra ruota anteriore. Tirare indietro il pulsante di sgancio rapido per disinstallare la ruota anteriore.

4. Installare il paraurti: Inserire il paraurti nella base fino a quando il pulsante si scatta fuori. Premere il pulsante per estrarre il paraurti.

5. Uso del tettuccio: Tirare e spingere il primo filo del tettuccio.

6. Regolazione il poggiatesta: Verso l'alto: spingilo verso l'alto direttamente fino a sentire un clic. verso il basso: è necessario premere il pulsante su entrambi i lati prima e poi verso il basso.

7. Regolazione dello schienale; vedere la figura A per tenere la cinghia con una mano, per premere il pulsante, con l'altra mano tirare la cinghia per regolare l'inclinazione dello schienale.

8. Giramento della ruota anteriore: vedere la figura A: premere il pulsante di blocco, sentire clic, quindi la ruota può ruotare liberamente.

Bloccaggio in posizione fissa: vedere la figura B: spingere verso l'alto il pulsante di blocco, quindi la ruota deve essere fissa.

9. Uso imbracatura:

Fissaggio: inserire la linguetta della fibbia di sicurezza nella fessura della fibbia di sicurezza, si sentirà un clic quando sono collegati.

Aprimento: premere il pulsante di rilascio per aprire la fibbia (come mostra l'immagine)

Regola la lunghezza: se devi regolare la lunghezza della cintura, tieni premuto il pulsante di regolazione e tira la cintura.

10. Uso dei freni: Premere sul dispositivo del freno della ruota posteriore, la ruota posteriore verrà frenata. Sollevare il dispositivo del freno della ruota posteriore, la ruota posteriore sarà sbloccata. Quando il passeggino è fermo, il freno deve essere impegnato.

Piegatura

1. Piegatura: Piega prima lo schienale e il tettuccio, poi regola il poggiatesta allo stato come mostrato nella figura A. Con una mano spinge il secondo blocco in base alla direzione della freccia e premi contemporaneamente il pulsante di piegatura (come mostra B). Spingere in avanti e piegare il passeggino (come mostrato in C) e infine appendere il gancio di sicurezza sul cilindro (come mostrato in C).

2. Funzione trolley: Estrarre la maniglia di trazione dalla parte inferiore del poggiatesta in base alla direzione della freccia come mostrato nella figura, quindi è possibile trascinare. Quando non in uso può essere sostituito basta assicurarsi che il gancio di sicurezza a bloccato la maniglia di trascinamento.

Figyelmeztetések

1. Ne hagyja soha a gyereket felügyelet nélkül.
2. Minding használja a biztonsági övet.
3. Minding használja az utasbiztonsági rendszert.
4. Győződjön meg arról hogy az összes reteszelőszköz be van kapcsolva használat előtt. **FIGYELEM!** A sérülések elkerülése érdekében győződjön meg róla, hogy gyermekét a termék kinyitása és összezsukása közben tartja távol.
5. Ez a babakocsi egy gyerek használására lett tervezve.
6. Ez a babakocsi 0-36 hónap közt használható.
7. A babakocsi maximális terhelés súlya: 15 kg. A vásárló kosár maximális terhelés súlya 5 kg.
8. Ne tegyen 25 mm-nél vastagabb párnát a babakocsi ülésében. **FIGYELEM!** Ne hagyja, hogy a gyermek játsszon ezzel a termékkel.
9. Soha ne tegyen csomagot, táskát vagy tartozékot a tolokarra vagy a kupolára. A babakocsi felborulhat, vagy a kupola összeomolhat. **FIGYELEM!** Ez a babakocsi csak egy gyermek számára használható. **FIGYELEM!** A tolokarhoz csatlakoztatott terhelés befolyásolja a babakocsi stabilitását.
10. Az újszülött kortól tervezett babakocsiknál javasolniuk kell a leginkább fekvő pozíció használatát. **FIGYELEM!** Kérjük, állítsa be a vállszíjat a legalsó szintre, ha a gyermek fiatalabb mint 6 hónap, és mindig használja a biztonsági övet. **FIGYELEM!** Tartsa távol a gyereket amikor a babakocsit kinyissa, összezsukja vagy állítsa be.
11. Győződjön meg róla, hogy a fék be van kapcsolva a gyermekek be- és kirakodása közben.
12. Kérjük, használja csak a gyártó vagy forgalmazó pótalkatrészeit.
13. Ez a termék nem alkalmas futásra vagy korcsolyázásra.
14. Kérjük tartsa távol a tüztől.
15. Tartsa a műanyag csomogolást a gyermekektől távol, hogy ne legyen fulladás veszély.
16. Veszélyes lehet felügyelet nélkül hagyni a gyermeket. **FIGYELEM!** Minding használja a mellső hevedert a derékövvel együtt.
17. Ellenőrizze, hogy a termék váza vagy az ülése rögzítő eszközei megfelelően működnek-e használat előtt.
18. A gyártó által nem jóváhagyott tartozékokat nem szabad használni.

Összeszerelés és utasítások

FIGYELMEZTETÉS – HASZNÁLÁS ELŐTT OLVASSA EL AZ UTASÍTÁSOKAT ÉS TARTSA MEG JÖVŐBELI REFERENCIÁKRA. A GYERMEK BIZTONSÁGA ÉRDEKÉBEN TARTSA BE EZEKET UTASÍTÁSOKAT.

Alkatrészek

- A. Tolokar
- B. Kupola
- C. Háttámla
- D. Lökharító
- E. Biztonsági öv
- F. Vásárló kosár
- G. Hátsó kerek
- H. Lábtartó
- I. Első kerek

Felszerelési lépések

1. Nyissa ki a babakocsit: Amint az a. képen látható, először nyissa ki a biztonsági zárt és húzza felfelé a tolokart, amíg hallja a klick hangot. A kinyitott babakocsi a b. képen látható.
2. A hátsó kerekek felszerelése / eltávolítása: Tegye be a hátsó kerék tengelyét a lyukba, amíg hallja a klick hangot (a rugó a megfelelő helyen). Ismétlje meg ezt a lépést a másik oldalon is. Nyomja le a gombot hogy távolítsa el a kerekeket.
3. Az első kerekek felszerelése / eltávolítása: Helyezze az első kerékeket a vázban amíg hallja a klick hangot és győződjön meg róla, hogy a gyorskioldó csúszka helyesen van, ismétlje meg ezt a lépést a másik oldalon is. Húzza vissza a gyorskioldó csúszkát az első kerék eltávolításához.
4. A lökhárító felszerelése: Helyezze be a lökhárítót a vázban amíg a gombja felugrik. Nyomja meg a gombot hogy a lökhárítót eltávolítsa.
5. A kupola kinyitása és összecukása: húzza előre és hátra a kupola első drotót.
6. A lábtartó állítása:
 - felfele: emelje fel a lábtartót ameddig a klick hang halatszik.
 - lefele: előre nyomja meg mindkét részén a gombot, majd hajlítsa lefele a lábtartót.
7. A háttámla beállítása: mint az A képen látható, nyomja meg a gomb közep részét és húzza felfele a hevederen hogy a háttámla üllő pozicioban legyen. Nyomja a gombot és húzza lefele a hevederen hogy a háttámla alvó pozicioban legyen.
8. Első kerekek bolygósítása: mint a képen látható, nyomja lefele a gombot. A bolygósítás szünetésére, emelje a gombot.
9. A biztonsági öv beállítása: kövesse az illusztrációkat hogy helysen használja és beállítsa a biztonsági övet.
10. A fék használása: nyomja le a féket a váz hátsó részen. Emelje fel amikor indulni akar. Minding fékeze le a babakocsit amikor nem tolja.
11. Összecukás: hajtsa hátra a háttámlát és a kupolát, majd állítsa be a lábtartót mint az A. képen látható. Az egyik kezét tolja a második reteszelését a nyíl irányába, és nyomja meg egyszerre az összecukás gombot (a B képen). Nyomja előre és hajtsa be a babakocsit (lásd C képet). És végre kapcsolja össze a horgót a vázra (lásd C képet).
12. Huzás: a babakocsi ellátva van egy vontató fogantyúval amit ki lehet huzni a vázbol és segítségével huzhassa maga utan az összecukott babakocsit. Amikor nem használja tartsa összecukva a vontató fogantyút.